

Montage- und
Bedienungsanleitung

Mounting instruction and
operating manual

Wandtaster – flach

S. 2

Wall-mount Remote Control – flat

p. 30

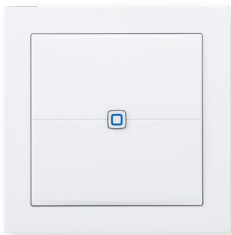

Lieferumfang

Anzahl	Bezeichnung
1	Homematic IP Wandtaster – flach
1	Wandhalterung
2	Doppelseitige Klebestreifen
2	1,5 V LR44 Batterien
1	Bedienungsanleitung

Dokumentation © 2020 eQ-3 AG, Deutschland

Alle Rechte vorbehalten. Ohne schriftliche Zustimmung des Herausgebers darf diese Anleitung auch nicht auszugsweise in irgendeiner Form reproduziert werden oder unter Verwendung elektronischer, mechanischer oder chemischer Verfahren vervielfältigt oder verarbeitet werden.

Es ist möglich, dass die vorliegende Anleitung noch drucktechnische Mängel oder Druckfehler aufweist. Die Angaben in dieser Anleitung werden jedoch regelmäßig überprüft und Korrekturen in der nächsten Ausgabe vorgenommen. Für Fehler technischer oder drucktechnischer Art und ihre Folgen übernehmen wir keine Haftung.

Alle Warenzeichen und Schutzrechte werden anerkannt.

Printed in Hong Kong

Änderungen im Sinne des technischen Fortschritts können ohne Vorankündigung vorgenommen werden.

155346 (web)

Version 1.0 (05/2020)

1

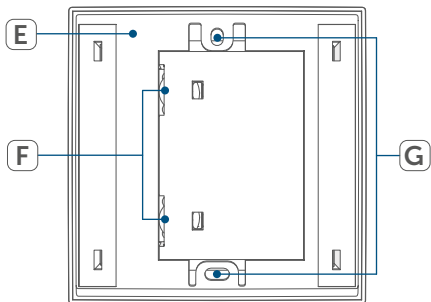
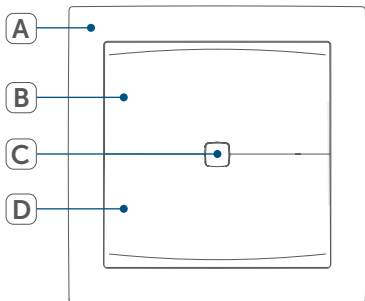

2

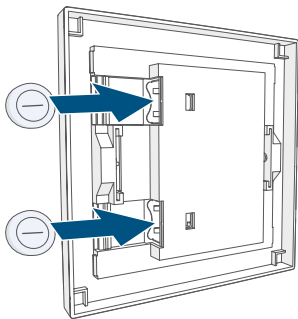

3

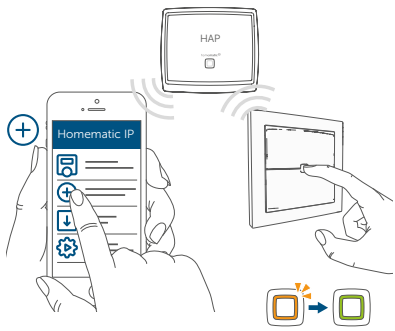

4

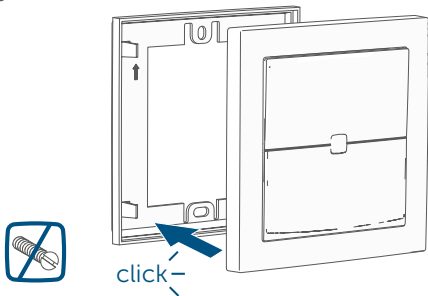

5

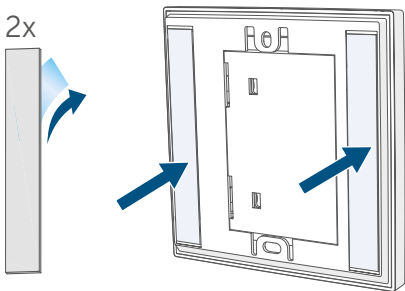

6

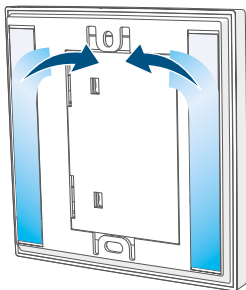

7

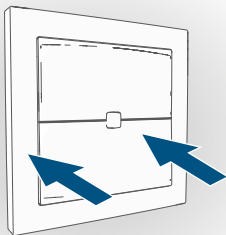

8

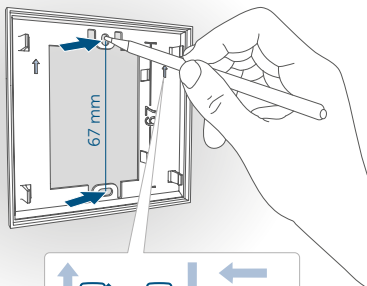

9

X

X

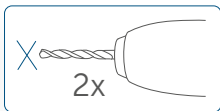

10

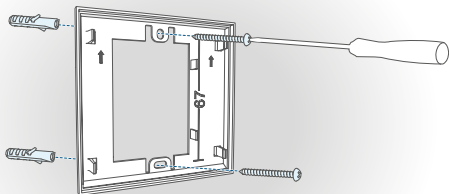

11

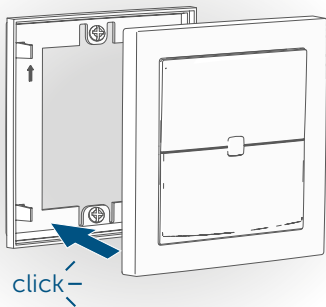

12

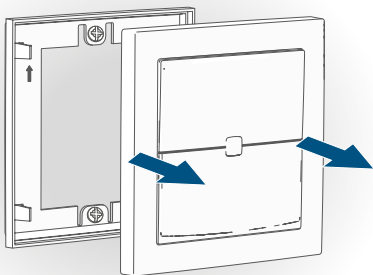

13

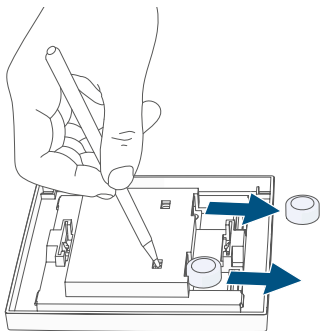

14

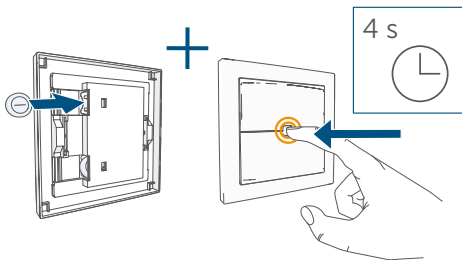

15

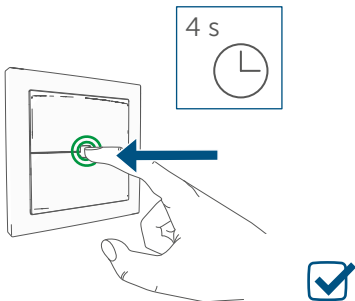

Inhaltsverzeichnis

1	Hinweise zur Anleitung	12
2	Gefahrenhinweise	12
3	Funktion und Geräteübersicht	14
4	Allgemeine Systeminformationen	15
5	Inbetriebnahme	16
5.1	Anlernen	16
5.2	Montage.....	18
5.2.1	Klebestreifenmontage.....	18
5.2.2	Schraubmontage	19
6	Batterien wechseln	20
7	Fehlerbehebung	22
7.1	Schwache Batterie.....	22
7.2	Befehl nicht bestätigt.....	22
7.3	Duty Cycle	23
7.4	Fehlercodes und Blinkfolgen	24
8	Wiederherstellung der Werkseinstellungen.....	26
9	Wartung und Reinigung	27
10	Allgemeine Hinweise zum Funkbetrieb.....	27
11	Technische Daten	28

1 Hinweise zur Anleitung

Lesen Sie diese Anleitung sorgfältig, bevor Sie Ihre Homematic IP Geräte in Betrieb nehmen. Bewahren Sie die Anleitung zum späteren Nachschlagen auf!

Wenn Sie das Gerät anderen Personen zur Nutzung überlassen, übergeben Sie auch diese Anleitung.

Benutzte Symbole:



Achtung!

Hier wird auf eine Gefahr hingewiesen.



Hinweis.

Dieser Abschnitt enthält zusätzliche wichtige Informationen!

2 Gefahrenhinweise



Öffnen Sie das Gerät nicht. Es enthält keine durch den Anwender zu wartenden Teile. Im Fehlerfall lassen Sie das Gerät von einer Fachkraft prüfen.



Verwenden Sie das Gerät nicht, wenn es von außen erkennbare Schäden, z. B. am Gehäuse oder an den Bedienelementen, bzw. eine Funktionsstörung aufweist. Lassen Sie das Gerät im Zweifelsfall von einer Fachkraft prüfen.



Aus Sicherheits- und Zulassungsgründen (CE) ist das eigenmächtige Umbauen und/oder Verändern des Geräts nicht gestattet.



Betreiben Sie das Gerät nur in trockener sowie staubfreier Umgebung, setzen Sie es keinem Einfluss von Feuchtigkeit, Vibrationen, ständiger Sonnen- oder anderer Wärmeeinstrahlung, Kälte und keinen mechanischen Belastungen aus.



Das Gerät ist kein Spielzeug! Erlauben Sie Kindern nicht damit zu spielen. Lassen Sie das Verpackungsmaterial nicht achtlos liegen. Plastikfolien/-tüten, Styroporteile etc. können für Kinder zu einem gefährlichen Spielzeug werden.



Bei Sach- oder Personenschaden, die durch unsachgemäße Handhabung oder Nichtbeachten der Gefahrenhinweise verursacht werden, übernehmen wir keine Haftung. In solchen Fällen erlischt jeder Gewährleistungsanspruch! Für Folgeschäden übernehmen wir keine Haftung!



Das Gerät ist nur für den Einsatz in Wohnbereichen, Geschäfts- und Gewerbebereichen sowie in Kleinbetrieben bestimmt.



Jeder andere Einsatz, als der in dieser Bedienungsanleitung beschriebene, ist nicht bestimmungsgemäß und führt zu Gewährleistungs- und Haftungsausschluss.

3 Funktion und Geräteübersicht

Der Homematic IP Wandtaster ist dank der Knopfzellen zur Energieversorgung sehr flach und damit besonders flexibel einsetzbar. Mit seinen zwei intuitiv zu bedienenden Tasten ermöglicht er das komfortable Steuern von Homematic IP Geräten oder Systemfunktionen im Smart Home. Dabei lassen sich gleichzeitig mehrere Geräte bzw. Funktionen steuern. So ist es mit nur einem Tastendruck bspw. möglich, beim Verlassen des Hauses den Ecobetrieb zu aktivieren und gleichzeitig das Licht auszuschalten.

Dank Batteriebetrieb und der besonders einfachen Montage mit Klebestreifen oder Schrauben sind bei der Auswahl des Montageortes nahezu keine Grenzen gesetzt.

Geräteübersicht (s. *Abbildung 1*):

- (A) Taster (Elektronikeinheit)
- (B) Kanal 2
- (C) Systemtaste (Anlerntaste und LED)
- (D) Kanal 1
- (E) Wandhalterung
- (F) Batteriefächer
- (G) Schraublöcher

4 Allgemeine Systeminformationen

Dieses Gerät ist Teil des Homematic IP Smart-Home-Systems und kommuniziert über das Homematic IP Funkprotokoll. Alle Geräte des Systems können komfortabel und individuell per Smartphone über die Homematic IP App konfiguriert werden. Alternativ haben Sie die Möglichkeit, Homematic IP Geräte über die Zentrale CCU2/CCU3 oder in Verbindung mit vielen Partnerlösungen zu betreiben. Welcher Funktionsumfang sich innerhalb des Systems im Zusammenspiel mit weiteren Komponenten ergibt, entnehmen Sie bitte dem Homematic IP Anwenderhandbuch. Alle technischen Dokumente und Updates finden Sie stets aktuell unter www.homematic-ip.com.

5 Inbetriebnahme

5.1 Anlernen



Bitte lesen Sie diesen Abschnitt erst vollständig, bevor Sie mit dem Anlernen beginnen.



Richten Sie zunächst Ihren Homematic IP Access Point über die Homematic IP App ein, um weitere Homematic IP Geräte im System nutzen zu können. Weitere Informationen dazu finden Sie in der Bedienungsanleitung des Access Points.



Sie können das Gerät an den Access Point oder an die Zentrale CCU2/CCU3 anlernen. Weitere Informationen dazu entnehmen Sie bitte dem Homematic IP Anwenderhandbuch (zu finden im Downloadbereich unter www.homematic-ip.com).

Damit der Wandtaster in Ihr System integriert werden und mit anderen Homematic IP Geräten kommunizieren kann, muss er zunächst an den Homematic IP Access Point angelernt werden.

Zum Anlernen des Wandtasters gehen Sie wie folgt vor:

- Öffnen Sie die Homematic IP App auf Ihrem Smartphone.
- Wählen Sie den Menüpunkt „**Gerät anlernen**“ aus.
- Drehen Sie den Taster **(A)** auf die Rückseite.
- Ziehen Sie den Isolierstreifen aus dem Batterie-

fach (**F**) heraus. Der Anlernmodus ist für 3 Minuten aktiv.



Sie können den Anlernmodus manuell für weitere 3 Minuten starten, indem Sie die Systemtaste (**C**) kurz drücken (s. *Abbildung 3*).

- Das Gerät erscheint automatisch in der Home-matic IP App.
- Zur Bestätigung geben Sie in der App die letzten vier Ziffern der Gerätenummer (SGTIN) ein oder scannen Sie den QR-Code. Die Gerätenummer finden Sie auf dem Aufkleber im Lieferumfang oder direkt am Gerät.
- Warten Sie, bis der Anlernvorgang abgeschlossen ist.
- Zur Bestätigung eines erfolgreichen Anlernvorgangs leuchtet die LED (**C**) grün. Das Gerät ist nun einsatzbereit.
- Leuchtet die LED rot, versuchen Sie es erneut.
- Ordnen Sie das Gerät in der App einem Raum zu und vergeben Sie einen Namen für das Gerät.
- Wählen Sie in der App aus, in welchen Anwendungen (z. B. Licht und Beschattung) das Gerät eingesetzt werden soll.

5.2 Montage



Bitte lesen Sie diesen Abschnitt erst vollständig, bevor Sie mit der Montage beginnen.

Sie können den Wandtaster

- mit den mitgelieferten doppelseitigen Klebestreifen oder
- mit Schrauben (3,0 x 30 mm) und Dübeln (5 mm)

an der Wand befestigen.

5.2.1 Klebestreifenmontage



Achten Sie darauf, dass der Montageuntergrund glatt, eben, unbeschädigt, sauber, fett- sowie lösungsmittelfrei und nicht zu kühl ist, damit der Klebestreifen langfristig haften kann.

Um den Wandtaster mit Klebestreifen zu montieren, gehen Sie wie folgt vor:

- Wählen Sie einen beliebigen Montageort aus.
- Setzen Sie den Taster **(A)** in die Wandhalterung **(E)** ein, bis er vollständig eingerastet ist (s. *Abbildung 4*).
- Befestigen Sie die Klebestreifen auf der Rückseite der Wandhalterung in den dafür vorgesehenen Markierungen links und rechts. Achten Sie darauf, dass die Schrift auf der Rückseite für Sie lesbar ist (s. *Abbildung 5*).
- Entfernen Sie die Folie von den Klebestreifen (s.

Abbildung 6).

- Drücken Sie jetzt den Wandtaster mit der Rückseite an die gewünschte Position an die Wand (s. *Abbildung 7*).

5.2.2 Schraubmontage



Achten Sie bei der Auswahl des Montageortes auf den Verlauf elektrischer Leitungen bzw. auf vorhandene Versorgungsleitungen.

Um den Wandtaster mithilfe von Schrauben zu montieren, gehen Sie wie folgt vor:

- Wählen Sie einen geeigneten Montageort aus.
- Halten Sie die Wandhalterung (**E**) an die gewünschte Montageposition. Achten Sie darauf, dass die Pfeile auf der Montageplatte nach oben zeigen (s. *Abbildung 8*).
- Zeichnen Sie zwei der Bohrlöcher (**G**) anhand der Montageplatte in einem Abstand von 67 mm mit einem Stift an der Wand an (s. *Abbildung 8*).
- Bohren Sie die vorgezeichneten Löcher (s. *Abbildung 9*).



Bei Steinwänden verwenden Sie einen 5 mm Bohrer für die Dübel. Bei Holzwänden können Sie einen 1,5 mm Bohrer verwenden, um das Eindrehen der Schrauben zu erleichtern.

- Montieren Sie die Wandhalterung durch Eindrehen der Dübel und Schrauben (s. *Abbildung 10*).
- Setzen Sie den Taster (**A**) in die Wandhalterung ein (s. *Abbildung 11*). Achten Sie darauf, dass die Batteriefachöffnungen nach rechts zeigen und der Taster vollständig einrastet.

6 Batterien wechseln

Wird eine leere Batterie in der App bzw. am Gerät angezeigt (s. „7.4 Fehlercodes und Blinkfolgen“ auf Seite 24), tauschen Sie die verbrauchten Batterien gegen zwei neue Batterien des Typs LR44 aus. Beachten Sie dabei die richtige Polung der Batterien.

Um die Batterien des Wandtasters zu wechseln, gehen Sie wie folgt vor:

- In montiertem Zustand lässt sich der Taster einfach von der Wandhalterung (**E**) lösen. Fassen Sie den Taster (**A**) seitlich an und ziehen Sie ihn von der Wandhalterung ab (s. *Abbildung 12*).
- Drehen Sie den Taster auf die Rückseite.
- Verwenden Sie einen nichtmetallischen Gegenstand (z. B. einen Stift), um die Batterien durch die kleinen Öffnungen aus der Halterung (**F**) herauszuschieben (s. *Abbildung 13*).
- Legen Sie zwei neue 1,5 V LR44 Batterien polungsrichtig gemäß Symbolik in die Batteriefächer

- ein (s. *Abbildung 2*).
- Setzen Sie den Taster **(A)** wieder in die Wandhalterung ein (s. *Abbildung 11*). Achten Sie darauf, dass die Batteriefachöffnungen nach rechts zeigen und der Taster vollständig einrastet.
 - Achten Sie nach dem Einlegen der Batterie auf die Blinkfolgen der LED **(C)** (s. „7.4 Fehlercodes und Blinkfolgen“ auf Seite 24).

Nach dem Einlegen der Batterie führt der Wandtaster zunächst einen Selbsttest für ca. 2 Sekunden durch. Danach erfolgt die Initialisierung. Den Abschluss bildet die Test-Anzeige: oranges und grünes Leuchten.



Vorsicht! Explosionsgefahr bei unsachgemäßem Austausch der Batterien. Ersatz nur durch denselben oder einen gleichwertigen Typ. Batterien dürfen niemals aufgeladen werden. Batterien nicht ins Feuer werfen. Batterien nicht übermäßiger Wärme aussetzen. Batterien nicht kurzschließen. Es besteht Explosionsgefahr!



Verbrauchte Batterien gehören nicht in den Hausmüll! Entsorgen Sie diese in Ihrer örtlichen Batteriesammelstelle!

7 Fehlerbehebung

7.1 Schwache Batterie

Wenn es der Spannungswert zulässt, ist der Wandtaster auch bei niedriger Batteriespannung betriebsbereit. Je nach Beanspruchung kann evtl. nach kurzer Erholungszeit der Batterie wieder mehrfach gesendet werden.

Bricht beim Senden die Spannung wieder zusammen, wird dies in der Homematic IP App und am Gerät angezeigt (s. „7.4 Fehlercodes und Blinkfolgen“ auf Seite 24). Tauschen Sie in diesem Fall die leeren Batterien gegen zwei neue aus (s. „6 Batterien wechseln“ auf Seite 20).

7.2 Befehl nicht bestätigt

Bestätigt mindestens ein Empfänger einen Befehl nicht, leuchtet zum Abschluss der fehlerhaften Übertragung die LED **(C)** rot auf. Grund für die fehlerhafte Übertragung kann eine Funkstörung sein (s. „10 Allgemeine Hinweise zum Funkbetrieb“ auf Seite 27). Die fehlerhafte Übertragung kann folgende Ursachen haben:

- Empfänger nicht erreichbar,
- Empfänger kann Befehl nicht ausführen (Lastausfall, mechanische Blockade etc.) oder
- Empfänger defekt.

7.3 Duty Cycle

Der Duty Cycle beschreibt eine gesetzlich geregelte Begrenzung der Sendezeit von Geräten im 868 MHz-Bereich. Das Ziel dieser Regelung ist es, die Funktion aller im 868 MHz-Bereich arbeitenden Geräte zu gewährleisten. In dem von uns genutzten Frequenzbereich 868 MHz beträgt die maximale Sendezeit eines jeden Geräts 1 % einer Stunde (also 36 Sekunden in einer Stunde). Die Geräte dürfen bei Erreichen des 1 %-Limits nicht mehr senden, bis diese zeitliche Begrenzung vorüber ist. Gemäß dieser Richtlinie, werden Homematic IP Geräte zu 100 % normenkonform entwickelt und produziert.

Im normalen Betrieb wird der Duty Cycle in der Regel nicht erreicht. Dies kann jedoch in Einzelfällen bei der Inbetriebnahme oder Erstinstallation eines Systems durch vermehrte und funktintensive Anlernprozesse der Fall sein. Eine Überschreitung des Duty Cycle-Limits wird durch ein langes rotes Blinken der LED **(C)** angezeigt und kann sich durch temporär fehlende Funktion des Geräts äußern. Nach kurzer Zeit (max. 1 Stunde) ist die Funktion des Geräts wiederhergestellt.

7.4 Fehlercodes und Blinkfolgen

Blinkcode	Bedeutung	Lösung
Kurzes oranges Blinken	Funkübertragung/Sendeversuch/Datenübertragung	Warten Sie, bis die Übertragung beendet ist.
1x langes grünes Leuchten	Vorgang bestätigt	Sie können mit der Bedienung fortfahren.
1x langes rotes Leuchten	Vorgang fehlgeschlagen oder Duty Cycle-Limit erreicht	Versuchen Sie es erneut („7.2 Befehl nicht bestätigt“ auf Seite 22 oder „7.3 Duty Cycle“ auf Seite 23).
Kurzes oranges Leuchten (nach grüner oder roter Empfangsmeldung)	Batterien leer	Tauschen Sie die Batterien des Geräts aus (s. „6 Batterien wechseln“ auf Seite 20).

Kurzes oranges Blinken (alle 10 s)	Anlernmodus aktiv	Geben Sie die letzten vier Ziffern der Geräte-Seriennummer zur Bestätigung ein (s. „5.1 Anlernen“ auf Seite 16).
6x langes rotes Blinken	Gerät defekt	Achten Sie auf die Anzeige in Ihrer App oder wenden Sie sich an Ihren Fachhändler.
1x oranges und 1x grünes Leuchten (nach dem Einlegen der Batterien)	Testanzeige	Nachdem die Testanzeige erloschen ist, können Sie fortfahren.

8 Wiederherstellung der Werkseinstellungen



Die Werkseinstellungen des Geräts können wiederhergestellt werden. Dabei gehen alle Einstellungen verloren.

Um die Werkseinstellungen des Wandtasters wiederherzustellen, gehen Sie wie folgt vor:

- In montiertem Zustand lässt sich der Taster einfach von der Wandhalterung (**E**) lösen. Fassen Sie den Taster (**A**) seitlich an und ziehen Sie ihn von der Wandhalterung ab (s. *Abbildung 12*).
- Verwenden Sie einen nichtmetallischen Gegenstand (z. B. einen Stift), um eine Batterie durch die kleine Öffnung aus der Halterung (**F**) herauszuschieben (s. *Abbildung 13*).
- Legen Sie die Batterie entsprechend der Polaritätsmarkierung bei gleichzeitig gedrückter Systemtaste (**C**) wieder ein. Halten Sie die Systemtaste solange gedrückt, bis die LED (**C**) schnell orange zu blinken beginnt (s. *Abbildung 14*).
- Lassen Sie die Systemtaste kurz los und halten Sie die Systemtaste dann erneut solange gedrückt, bis das orange Blinken in ein grünes Leuchten wechselt (s. *Abbildung 15*).
- Lassen Sie die Systemtaste wieder los, um das Wiederherstellen der Werkseinstellungen abzuschließen. Das Gerät führt einen Neustart durch.

9 Wartung und Reinigung



Das Gerät ist für Sie bis auf einen eventuell erforderlichen Batteriewechsel wartungsfrei. Überlassen Sie eine Wartung oder Reparatur einer Fachkraft.

Reinigen Sie das Gerät mit einem weichen, sauberen, trockenen und fusselfreien Tuch. Verwenden Sie keine lösemittelhaltigen Reinigungsmittel, das Kunststoffgehäuse und die Beschriftung können dadurch angegriffen werden.

10 Allgemeine Hinweise zum Funkbetrieb

Die Funk-Übertragung wird auf einem nicht exklusiven Übertragungsweg realisiert, weshalb Störungen nicht ausgeschlossen werden können. Weitere Störeinflüsse können hervorgerufen werden durch Schaltvorgänge, Elektromotoren oder defekte Elektrogeräte.



Die Reichweite in Gebäuden kann stark von der im Freifeld abweichen. Außer der Sendeleistung und den Empfangseigenschaften der Empfänger spielen Umwelteinflüsse wie Luftfeuchtigkeit neben baulichen Gegebenheiten vor Ort eine wichtige Rolle.

Hiermit erklärt die eQ-3 AG, Maiburger Str. 29, 26789 Leer, Deutschland, dass der Funkanlagentyp HmIP-WRCC2 der Richtlinie 2014/53/EU entspricht. Der vollständige Text der EU-Konformitätserklärung ist unter der folgenden Internetadresse verfügbar: www.homematic-ip.com

11 Technische Daten

Geräte-Kurzbezeichnung:	HmIP-WRCC2
Versorgungsspannung:	2x 1,5 V LR44
Stromaufnahme:	42 mA max.
Batterielebensdauer:	3 Jahre (typ.)
Schutzart:	IP20
Umgebungstemperatur:	5 bis 35 °C
Abmessungen (B x H x T):	86 x 86 x 12 mm
Gewicht:	44 g (inkl. Batterien)
Funk-Frequenzband:	868,0-868,6 MHz 869,4-869,65 MHz
Max. Funk-Sendeleistung:	10 dBm
Empfängerkategorie:	SRD category 2
Typ. Funk-Freifeldreichweite:	250 m
Duty Cycle:	< 1 % pro h/< 10 % pro h

Technische Änderungen vorbehalten.

Entsorgungshinweis



Gerät nicht im Hausmüll entsorgen! Elektronische Geräte sind entsprechend der Richtlinie über Elektro- und Elektronik-Altgeräte über die örtlichen Sammelstellen für Elektronik-Altgeräte zu entsorgen.

Konformitätshinweis



Das CE-Zeichen ist ein Freiverkehrszeichen, das sich ausschließlich an die Behörden wendet und keine Zusicherung von Eigenschaften beinhaltet.



Bei technischen Fragen zum Gerät wenden Sie sich bitte an Ihren Fachhändler.

Package contents

Quantity	Description
1	Homematic IP Wall-mount Remote Control – flat
1	Wall mounting bracket
2	Double-sided adhesive strips
2	1.5 V LR44 batteries
1	User manual

Documentation © 2020 eQ-3 AG, Germany

All rights reserved. Translation from the original version in German. This manual may not be reproduced in any format, either in whole or in part, nor may it be duplicated or edited by electronic, mechanical or chemical means, without the written consent of the publisher.

Typographical and printing errors cannot be excluded. However, the information contained in this manual is reviewed on a regular basis and any necessary corrections will be implemented in the next edition. We accept no liability for technical or typographical errors or the consequences thereof.

All trademarks and industrial property rights are acknowledged.

Printed in Hong Kong

Changes may be made without prior notice as a result of technical advances.

155346 (web)

Version 1.0 (05/2020)

Table of contents

1	Information about this manual.....	32
2	Hazard information.....	32
3	Function and device overview	34
4	General system information	35
5	Start-up	36
5.1	Teaching-in.....	36
5.2	Mounting	38
5.2.1	Adhesive strip mounting.....	38
5.2.2	Screw mounting.....	39
6	Replacing batteries	40
7	Troubleshooting	42
7.1	Weak battery.....	42
7.2	Command not confirmed.....	42
7.3	Duty cycle	43
7.4	Error codes and flashing sequences	44
8	Restore factory settings	45
9	Maintenance and cleaning.....	46
10	General information about radio operation.....	47
11	Technical specifications.....	48

1 Information about this manual

Read this manual carefully before beginning operation with your Homematic IP components. Keep the manual so you can refer to it at a later date if you need to.

If you hand over the device to other persons for use, hand over this manual as well.

Symbols used:



Attention!

This indicates a hazard.



Please note:

This section contains important additional information.

2 Hazard information



Do not open the device. It does not contain any parts that can be maintained by the user. In the event of an error, have the device checked by an expert.



Do not use the device if there are signs of damage to the housing or operating elements, for example, or if it demonstrates a malfunction. If you have any doubts, have the device checked by an expert.



For safety and licensing reasons (CE), unauthorized change and/or modification of the device is not permitted.



The device may only be operated in dry and dust-free environment and must be protected from the effects of moisture, vibrations, solar or other methods of heat radiation, cold and mechanical loads.



The device is not a toy; do not allow children to play with it. Do not leave packaging material lying around. Plastic films/bags, pieces of polystyrene, etc. can be dangerous in the hands of a child.



We do not assume any liability for damage to property or personal injury caused by improper use or the failure to observe the hazard information. In such cases, any claim under warranty is extinguished! For consequential damages, we assume no liability!



The device may only be operated within domestic environment, in business and trade areas as well as in small enterprises.



Using the device for any purpose other than that described in this operating manual does not fall within the scope of intended use and shall invalidate any warranty or liability.

3 Function and device overview

Thanks to the button cells for power supply, the Homematic IP Wall Switch is extra-flat and therefore particularly flexible in use. Two intuitive push-buttons offer comfortable control of Homematic IP devices or system functions in the smart home. Multiple devices or functions can be controlled simultaneously. At the push of a button, you can for example activate the eco mode when leaving the house and switch off the lights at the same time.

There are virtually no limits when selecting the mounting location thanks to battery operation and easy mounting using adhesive strips or screws.

Device overview (see figure 1):

- (A) Push-button (electronic unit)
- (B) Channel 2
- (C) System button (teach-in button and LED)
- (D) Channel 1

- (E) Wall mounting bracket
- (F) Battery compartment
- (G) Bore holes

4 General system information

This device is part of the Homematic IP smart home system and works with the Homematic IP radio protocol. All devices of the system can be configured comfortably and individually with the Homematic IP smartphone app. Alternatively, you can operate the Homematic IP devices via the Central Control Unit CCU2/CCU3 or in connection with various partner solutions. The available functions provided by the system in combination with other components are described in the Homematic IP User Guide. All current technical documents and updates are provided at www.homematic-ip.com.

5 Start-up

5.1 Teaching-in



Read this entire section before starting the teach-in procedure.



First set up your Homematic IP Access Point via the Homematic IP app to enable operation of other Homematic IP devices within your system. For further information, refer to the operating manual of the Access Point.



You can connect the device either to the Access Point or to the Homematic Central Control Unit CCU2/CCU3. For detailed information, refer to the Homematic IP User Guide, available for download in the download area of www.homematic-ip.com.

To integrate the wall-mount remote control into your system and enable it to communicate with other Homematic IP devices, you must teach-in the device to your Homematic IP Access Point first.

To teach-in the device, please proceed as follows:

- Open the Homematic IP app on your smartphone.
- Select the menu item **“Teach-in device”**.
- Turn over the push-button **(A)**.
- Remove the insulation strip from the battery compartment **(F)**. Teach-in mode remains

activated for 3 minutes.



You can manually start the teach-in mode for another 3 minutes by pressing the system button **(C)** shortly (*see figure 3*).

- Your device will automatically appear in the Homematic IP app.
- To confirm, enter the last four digits of the device number (SGTIN) in your app or scan the QR code. Therefore, see the sticker supplied or attached to the device.
- Wait until the connection is completed.
- If teaching-in was successful, the LED **(C)** lights up green. The device is now ready for use.
- If the LED lights up red, please try again.
- Allocate the device to a room and give the device a name.
- In the app, select in which application you want to use your device (light control and shutter control, for example).

5.2 Mounting



Please read this entire section before starting to mount the device.

You can use

- the supplied double-sided adhesive strips or
- screws (3.0 x 30 mm) and plugs (5 mm)

to fix it to a wall.

5.2.1 Adhesive strip mounting



Make sure that the mounting surface is smooth, solid, non-disturbed, free of dust, grease and solvents and not too cold to ensure long-time adherence.

For mounting the device using adhesive strips, please proceed as follows:

- Choose a site for installation.
- Place the push-button **(A)** into the wall mounting bracket **(E)** until it properly engages into the bracket (*see figure 4*).
- Fix the adhesive strips on the back side of the wall mounting bracket in the provided area on the left and right. You should be able to read the letters on the back side (*see figure 5*).
- Remove the protective film from the adhesive strips (*see figure 6*).
- Press the assembled wall-mount remote control

with the back side to the wall at the position where it should subsequently be attached (see *figure 7*).

5.2.2 Screw mounting



When selecting the installation location, check for electrical wires and power supply cables.

To install the device using screws, proceed as follows:

- Choose a site for installation.
- Position the wall mounting bracket **(E)** on the desired mounting position. Make sure that the arrows of the mounting plate point upwards (see *figure 8*).
- Use a pen to mark the positions of the two bore holes **(G)** according to the mounting plate with a distance of 67 mm on the wall (see *figure 8*).
- Drill the marked holes (see *fig. 9*).



If you are working with a stone wall, drill the marked two 5 mm holes and insert the plugs supplied. If you are working with a wooden wall, you can pre-drill 1.5 mm holes to make screws easier to insert.

- Use the supplied screws and plugs to fasten the mounting plate to the wall (see *figure 10*).
- Insert of the push-button unit **(A)** into the wall

mounting bracket (see *figure 11*). Make sure that the openings of the battery compartment point to the right and that the push-button properly engages with the bracket.

6 Replacing batteries

If an empty battery is displayed via the app or the device (see “7.4 Error codes and flashing sequences” on page 44), replace the used batteries by two new LR44 batteries. You must observe the correct battery polarity.

To replace the batteries of the wall-mount remote control, please proceed as follows:

- Once mounted, the push-button can easily be pulled out of the wall mounting bracket (**E**). To remove the push-button (**A**) from the wall mounting bracket, take hold of the sides of the push-button and pull it out (see *figure 12*).
- Turn over the push-button.
- Use a non-metallic object (e.g. a pen) to push the batteries out of the bracket (**F**) through the small openings (see *figure 13*).
- Insert two new 1.5 V LR44 batteries into the battery compartment, making sure that you insert them the right way round (see *figure 2*).
- Insert of the push-button (**A**) back into the wall mounting bracket (see *figure 11*). Make sure that

the openings of the battery compartment point to the right and that the push-button properly engages with the bracket.

- Pay attention to the flashing signals of the LED **(C)** after inserting the batteries (see “7.4 Error codes and flashing sequences” on page 44).

Once the batteries have been inserted, the wall-mount remote control will perform a self-test (approx. 2 seconds). Afterwards, initialisation is carried out. The LED test display will indicate that initialisation is complete by lighting up orange and green.



Caution! There is a risk of explosion if the battery is not replaced correctly. Replace only with the same or equivalent type. Never recharge non-rechargeable batteries. Do not throw the batteries into a fire. Do not expose batteries to excessive heat. Do not short-circuit batteries. Doing so will present a risk of explosion.



Used batteries should not be disposed of with regular domestic waste! Instead, take them to your local battery disposal point.

7 Troubleshooting

7.1 Weak battery

Provided that the voltage value permits it, the wall-mount remote control will remain ready for operation also if the battery voltage is low. Depending on the particular load, it may be possible to send transmissions again repeatedly, once the batteries have been allowed a brief recovery period.

If the voltage drops too far during transmission, this will be displayed on the device or via the Homematic IP app (see “7.4 Error codes and flashing sequences” on page 44). In this case, replace the empty batteries by two new batteries (see “6 Replacing batteries” on page 40).

7.2 Command not confirmed

If at least one receiver does not confirm a command, the LED **(C)** lights up red at the end of the failed transmission process. The failed transmission may be caused by radio interference (see “10 General information about radio operation” on page 47). The failed transmission may also be caused by the following:

- Receiver cannot be reached.
- Receiver is unable to execute the command (load failure, mechanical blockade, etc.).
- Receiver is defective.

7.3 Duty cycle

The duty cycle is a legally regulated limit of the transmission time of devices in the 868 MHz range. The aim of this regulation is to safeguard the operation of all devices working in the 868 MHz range.

In the 868 MHz frequency range we use, the maximum transmission time of any device is 1% of an hour (i.e. 36 seconds in an hour). Devices must cease transmission when they reach the 1% limit until this time restriction comes to an end. Homematic IP devices are designed and produced with 100% conformity to this regulation.

During normal operation, the duty cycle is not usually reached. However, repeated and radio-intensive teach-in processes mean that it may be reached in isolated instances during start-up or initial installation of a system. If the duty cycle is exceeded, this is indicated by one long red lighting of the device LED **(C)**, and may manifest itself in the device temporarily working incorrectly. The device starts working correctly again after a short period (max. 1 hour).

7.4 Error codes and flashing sequences

Flashing code	Meaning	Solution
Short orange flashing	Radio transmission/ attempting to transmit/data transmission	Wait until the transmission is completed.
1x long green lighting	Transmission confirmed	You can continue operation.
1x long red lighting	Transmission failed or duty cycle limit is reached	Please try again (see sec. "7.2 Command not confirmed" on page 42 or "7.3 Duty cycle" on page 43).
Short orange lighting (after green or red confirmation)	Batteries empty	Replace the batteries of the device (see "6 Replacing batteries" on page 40).
Short orange flashing (every 10 s)	Teach-in mode active	Enter the last four numbers of the device serial number to confirm (see "5.1 Teaching-in" on page 36).

6x long red flashing	Device defective	Have a look at your app for error message or contact your retailer.
1x orange and 1 x green lighting (after inserting batteries)	Test display	Once the test display has stopped, you can continue.

8 Restore factory settings



The factory settings of the device can be restored. If you do this, you will lose all your settings.

To restore the factory settings of the wall-mount remote control, please proceed as follows:

- Once mounted, the push-button can easily be pulled out of the mounting plate **(E)**. To remove the push-button **(A)** from the wall mounting bracket, take hold of the sides of the push-button and pull it out (*see figure 12*).
- Use a non-metallic object (e.g. a pen) to push the batteries out of the bracket **(F)** through the small openings (*see figure 13*).
- Re-insert the battery making sure that it is right way around while pressing the system button

- (C)** at the same time. Press and hold down the system button until the device LED **(C)** starts to flash quickly orange (see *figure 14*).
- Release the system button briefly and then press and hold the system button again until the orange flashing changes to a green lighting (see *figure 15*).
 - Release the system button to finish the procedure. The device will perform a restart.

9 Maintenance and cleaning



The device does not require you to carry out any maintenance other than replacing the battery when necessary. Enlist the help of an expert to carry out any maintenance or repairs.

Clean the device using a soft, lint-free cloth that is clean and dry. Do not use any detergents containing solvents, as they could corrode the plastic housing and label.

10 General information about radio operation

Radio transmission is performed on a non-exclusive transmission path, which means that there is a possibility of interference occurring. Interference can also be caused by switching operations, electrical motors or defective electrical devices.



The range of transmission within buildings can differ greatly from that available in the open air. Besides the transmitting power and the reception characteristics of the receiver, environmental factors such as humidity in the vicinity have an important role to play, as do on-site structural/screening conditions.

Hereby, eQ-3 AG, Maiburger Str. 29, 26789 Leer/Germany declares that the radio equipment type Homematic IP HmIP-WRCC2 is in compliance with Directive 2014/53/EU. The full text of the EU declaration of conformity is available at the following internet address: www.homematic-ip.com

11 Technical specifications

Device short name:	HmIP-WRCC2
Supply voltage:	2x 1.5 V LR44
Current consumption:	42 mA max.
Battery life:	3 years (typ.)
Degree of protection:	IP20
Ambient temperature:	5 to 35 °C
Dimensions (W x H x D):	86 x 86 x 12 mm
Weight:	44 g (including batteries)
Radio frequency band:	868.0-868.6 MHz 869.4-869.65 MHz
Maximum radiated power:	10 dBm
Receiver category:	SRD category 2
Typ. open area RF range:	250 m
Duty cycle:	< 1 % per h/< 10 % per h

Subject to technical changes.

Instructions for disposal



Do not dispose of the device with regular domestic waste! Electronic equipment must be disposed of at local collection points for waste electronic equipment in compliance with the Waste Electrical and Electronic Equipment Directive.

Information about conformity



The CE sign is a free trading sign addressed exclusively to the authorities and does not include any warranty of any properties.



For technical support, contact your specialist dealer.

Kostenloser Download der Homematic IP App! Free download of the Homematic IP app!



Bevollmächtigter des Herstellers:
Manufacturer's authorised representative:

eQ-3

eQ-3 AG
Maiburger Straße 29
26789 Leer / GERMANY
www.eQ-3.de